

**TEKA**

Forno multifunzione con funzione EasySteam, 9 funzioni di cottura e sistema HydroClean



70L



Sistema di  
pulizia a  
vapore  
HydroClean



SurroundTemp

**DESCRIZIONE**

Forno multifunzione con funzione EasySteam, 9 funzioni di cottura e sistema HydroClean

**COLORI**



**RIFERIMENTO**

REF. 111010083  
EAN. 8434778034127

## CARATTERISTICHE

Serie Neo  
Forno multifunzione  
Funzione EasySteam per cibi più sani  
Funzioni Chef per programmi automatici  
Sistema ThermoSeal per una temperatura interna stabile  
Smalto BrightClean ultra resistente  
Sistema FastClick per i supporti delle teglie  
Maniglia ergonomica ed elegante  
Display LED più ampio  
9 funzioni di cottura  
Sistema automatico HydroClean  
Comandi meccanici con manopole push-pull  
Timer elettronico a LED con comando touch (funzione Delay/Start)  
Supporti cromati con 5 livelli di cottura  
Guide telescopiche Plus Extension  
Porta rimovibile con doppio vetro  
Sistema di sicurezza con disconnessione automatica  
Preriscaldamento rapido manuale  
Motivo quadrato sulla porta  
Pannello piatto in acciaio inossidabile  
Vassoio profondo antiribaltamento  
Acciaio inossidabile a prova di impronte digitali  
Leccarda da forno e piastra Easy Steam  
Capacità (lorda/netta): 71 / 70 litri

## DIMENSIONS

**Altezza del prodotto (mm):**

595

**Larghezza del prodotto (mm):**

595

**Profondità del prodotto (mm):**

537+22

**Lunghezza del prodotto (mm):**

**Peso netto (kg):** 28

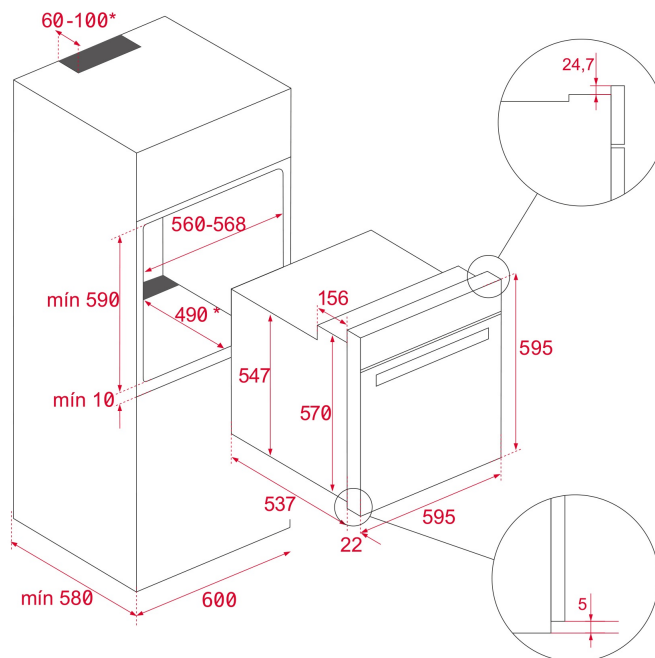

## SPECIFICHE TECNICHE

### CARATTERISTICHE PARTICOLARI

**Certificati:** N / CE / CCA / CB

**Numero di cavità:** 1

**Cavità smaltata:** Sì

**Regolatore di temperatura minima (°C):** 50

**Regolatore di temperatura massima (°C):** 250

**Selettore funzioni:** 11+0

**Numero di funzioni di cottura:** 9

**Funzione superiore + inferiore:** Sì

**Funzione grill :** Sì

**Funzione MaxiGrill:** Sì

**Funzione MaxiGrill + Ventilatore:** Sì

**Funzione inferiore:** Sì

**Funzione inferiore + TURBO (Pizza):** Sì

**Funzione Turbo:** Sì

**Funzione ECO:** Sì

**Riscaldamento rapido meccanico:** Sì

**Guide telescopiche cromate rimovibili:** Sì

**Numero di livelli di guida:** 5

**COLLEGAMENTO ELETTRICO**

**Potenza nominale massima (W):** 3215

**Frequenza (Hz):** 50/60  
**Potenza (V):** 220/240  
**Lunghezza cavo di collegamento (cm):** 150  
**Spina:** Sì  
**Consumo luce interna (W):** 25

## **CONSUMO ENERGETICO**

**Consumo energetico per ciclo in modalità convenzionale (kWh):** 0.81  
**Consumo energetico per ciclo in modalità convezione forzata (kWh):** 0.68  
**Elemento riscaldante inferiore (W):** 1150  
**Griglia (W):** 1400  
**Maxi grill (W):** 2500  
**Tradizionale (W):** 2550  
**Turbo (W):** 2000  
**Turbo Multifunzione (W):** 22  
**Motore ventola di raffreddamento (W):** 18

## **SISTEMA DI SICUREZZA**

**Sistema di blocco pannello:** Sì  
**Protezione griglia:** Sì  
**Sistema antiribaltamento del vassoio:** Sì  
**Termostato di sicurezza:** Sì

## **SISTEMA DI PULIZIA**

**Acciaio inossidabile antimpronta:** Sì  
**Smalto Crystal Clean (scivoloso):** Sì  
**Hydroclean PRO:** Sì

## **ACCESSORI**

**Teglia da forno:** 1  
**Teglia profonda (50 mm):** 1  
**Griglia standard:** 1  
**Vassoio da forno (cavità inferiore):** 1  
**Vassoio profondo (cavità inferiore) (50 mm):** 1

## **EFFICIENZA ENERGETICA**

**Classe di efficienza energetica:** A+  
**Indice di efficienza energetica (EEI):** 81

