



# HSB 615 60cm Multifunctionele Oven en HydroClean systeem



70 L



HydroClean



Telescopische geleiders

## BESCHRIJVING

60cm Multifunctionele Oven en HydroClean systeem

## LEVENSTIJL

Total

## KLEUREN



## VERWIJZING

REF. 41560120  
EAN. 8421152148648

**FUNCTIES**

Multifunctioneel – 6 kookfuncties  
HydroClean® ECO-reinigingssysteem  
A+ energieklassen: tot 20% minder verbruik  
Inhoud, bruto/netto: 71/ 70 liter  
Timer  
Express voorverwarmingsfunctie  
ECO- en ontdooifunctie  
Dubbele uitneembare glazen deur  
Volledig glazen binnendeur  
1 plus uitschuifbare telescopische geleider easy slide  
Dynamische ventilatie  
Anti-tip diep- & bakplaten en braadrooster Dynamische ventilatie  
Optioneel De SteamBox en Pro-titanium dubbele bakplaat

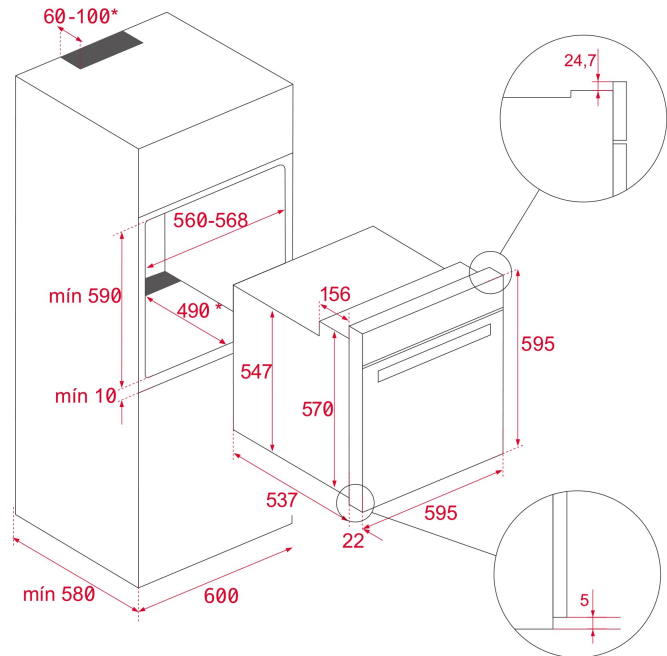

## DIMENSIES

**Product hoogte (mm):** 595  
**Product breedte (mm):** 595  
**Product diepte (mm):** 537+22  
**Product lengte (mm):**  
**Gewicht van het product (Kgs):** 27

## TECHNISCHE SPECIFICATIES

### BIJZONDERE KENMERKEN

**Certificaten:** N / CE / CCA / CB/GMARK/SASO  
**Aantal gaatjes:** 1  
**Geëmailleerde binnenruimte:** Ja  
**Min. Temperatuurregelaar (°C):** 50  
**Max. Temperatuurregelaar (°C):** 250  
**Functie selectie knop:** 7+0  
**Aantal Kookfuncties:** 6  
**Groill en onder functie:** Ja  
**Grill functie:** Ja  
**Grill-onder en ventilator functie:** Ja  
**Onder functie:** Ja  
**ECO functie:** Ja  
**Mechanische snelle verwarming:** Ja  
**Kookwekker:** Ja  
**Verwijderbaar chroom ladesysteem:** Ja  
**Aantal geleider (niveaus):** 5  
**Easy uitschuifbare Telescopische geleiders:** Ja

### ELEKTRISCHE VERBINDING

**Maximaal nominaal vermogen (W):** 2615

## **ENERGIEVERBRUIK**

**Frequentie (Hz):** 50/60  
**Aansluitwaarde (V):** 220-240  
**Lengte kabelaanluiting (cm):** 110  
**Binnenlicht Verbruik (W):** 25

**Energieverbruik per cyclus in conventionele modus (kWh):** 0.82  
**Energieverbruik per cyclus in ventilatorgestuurde convectiemodus (kWh):** 0,71  
**Onderste verwarmingselement (W):** 1150  
**Grill (W):** 1400  
**Traditioneel (W):** 2550  
**Multifunctionele Turbo (W):** 22  
**Koelventilatormotor (W):** 18

## **BEVEILIGINGSSYSTEEM**

**Grill-bescherming:** Ja  
**Anti-kantel ladesysteem:** Ja  
**Veiligheidsthermostaat:** Ja

## **REINIGINGSSYSTEEM**

**Vingerafdrukbestendig roestvrij staal:** Ja  
**Crystal Clean Email (glad):** Ja  
**Hydroclean ECO:** Ja

## **ACCESSOIRES**

**Diepe bakplaat (50 mm):** 1  
**Individuele roosters:** 1

## **ENERGIE-EFFICIËNTIE**

**Energie efficiëntieklasse:** A  
**Energie efficiëntie index (EEI):** 84,7



HSB 615

ENERGIELABEL

The energy label for the TEKA HSB 615 features the following information:

- Energy Efficiency Class:** A (indicated by a black arrow pointing to the 'A' bar on the scale).
- Capacity:** 70 L (shown in a box with a washing machine icon).
- Energy Consumption (Washing):** 0.82 kWh/cycle\* (shown in a box with a washing machine icon).
- Energy Consumption (Drying):** 0.71 kWh/cycle\* (shown in a box with a dryer icon).

\*samax - cyklus - porcio - cyklus - naplnenie - cicla - trvanie - objemu - ciklus - ciklus - ciklus - ciklus - ciklus - ciklus - program - ciklus  
65/2014