

**TEKA****NEO HSB 6250 P WH**

Piekarnik z pyrolizą i z 8 trybami pieczenia



70L



HydroClean

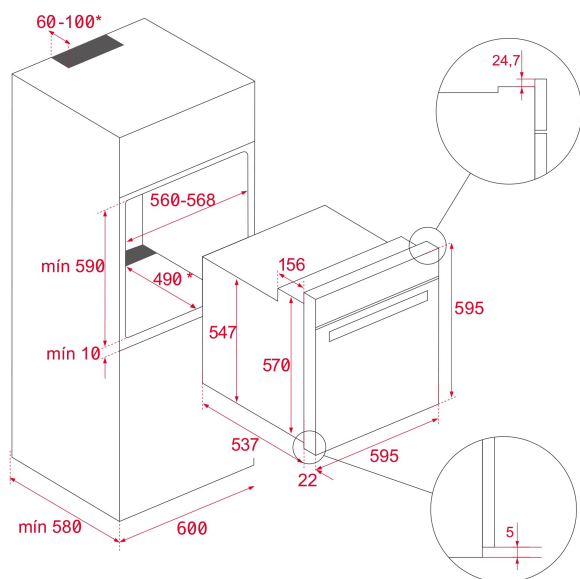

Pyroliza

**NUMER REFERENCYJNY**

REF: 111010102

EAN: 8434778035520

**SPECYFIKACJA**

Seria Neo

Piekarnik multifunkcyjny z funkcją pyrolizy

Funkcja Chef – automatyczne programy gotowania

System ThermoSeal – stabilna temperatura wewnątrz komory

Emalia BrightClean – wyjątkowa trwałość i łatwe czyszczenie

System FastClick – szybki montaż prowadnic na klipsy

Ergonomiczny i stylowy uchwyt

Szerszy wyświetlacz LED

8 funkcji pieczenia

Automatyczny system czyszczenia: pyroliza + HydroClean®

Pieczenie do 300 °C

Stałe pokręta sterujące

Elektroniczny timer LED z dotykowym panelem (funkcja start/opóźnienie)

Chromowane prowadnice z 5 poziomami pieczenia

Drzwi z 3 szybami

Głęboka blacha z zabezpieczeniem przed przechyleniem

Pojemność (brutto/netto): 71 / 70 litrów

**WYMIARY****Wysokość (mm):** 595**Szerokość (mm):** 595**Głębokość (mm):** 537+22**Długość produktu (mm):****Waga netto (kg):** 34**DANE TECHNICZNE**

Klasa efektywności energetycznej : A+

Wskaźnik mocy (V): 220/240

Częstotliwość (Hz): 50/60

Maksymalna moc nominalna (W): 2615

**KOLORY**

111010102

Biały