



## HLB 8400 Piekarnik do zabudowy 60 cm



70L



HydroClean



Prowadnica  
teleskopowa z  
powiększonym  
wysuwem



Termoobieg  
(SurroundTemp)  
- Jednoczesna  
praca  
wentylatora +  
owalnej grzałki  
umiejscowionych  
w tylnej ścianie  
piekarnika.  
Opiekanie  
potraw ze  
wszystkich stron  
jednocześnie.

### OPIS

Piekarnik do zabudowy 60 cm

### LIFE STYLE

Maestro

### KOLORY



### NUMER REFERENCYJNY

REF. 111000004  
EAN. 8434778007565



**SPECYFIKACJA**

System czyszczenia HydroClean®PRO  
Emalia łatwoczyszcząca  
Klasa efektywności energetycznej A+  
Pojemność (brutto/netto): 71 l / 70 l  
Sensorowy panel sterowania  
Wyświetlacz LED  
Ergonomiczne pokrętła  
9 funkcji grzania  
Podwójnie przeszklone drzwi  
Prowadnice teleskopowe (1 poziom)  
Opuszczana grzałka grilla  
Stal zabezpieczona przed odciskami palców  
Inox + szkło w kolorze białym (Marble White)

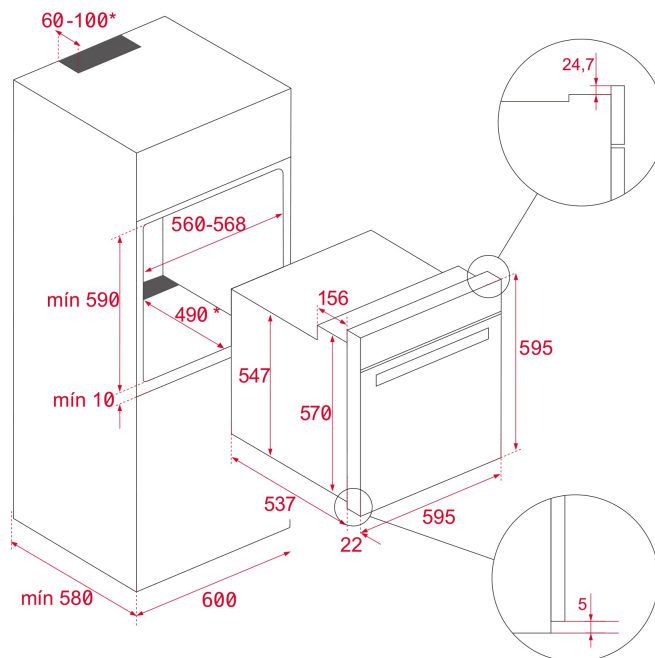

## WYMIARY

**Wysokość (mm):** 595  
**Szerokość (mm):** 595  
**Głębokość (mm):** 537+22  
**Długość produktu (mm):**  
**Waga netto (kg):** 28

## DANE TECHNICZNE

### CHARAKTERYSTYKA PRODUKTU

**Certyfikaty:** N / CE / CCA / CB/  
**Liczba komór:** 1  
**Emaliowana komora:** Tak  
**Regulacja temperatury minimalnej (°C):** 50  
**Regulacja temperatury maksymalnej (°C):** 250  
**Wybór funkcji:** 11+0  
**Liczba funkcji pieczenia:** 9  
**Grzanie Góra +Dół:** Tak  
**Grill:** Tak  
**MaxiGrill:** Tak  
**MaxiGrill + Wentylator:** Tak  
**Grzanie Dół:** Tak  
**Grzanie Dół + Turbo (Pizza):** Tak  
**Funkcja Turbo:** Tak  
**Funkcja ECO:** Tak  
**Szybki nagrzew (mechaniczny):** Tak  
**Programator dotykowy:** Tak  
**Wymowane chromowane drabinki:** Tak  
**Liczba drabinek:** 5  
**Prowadnice teleskopowe Easy slide:** Tak  
**Opuszczana grzałka grilla:** Tak

## **POŁĄCZENIE ELEKTRYCZNE**

**Maksymalna moc znamionowa (W):** 3215

**Częstotliwość (Hz):** 50/60

**Zasilanie (V):** 220/240

**Długość przewodu (cm):** 110

**Moc oświetlenia:** 25

## **POBÓR ENERGII**

**Zużycie energii w jednym cyklu konwencjonalnym (w kWh):**  
0.81

**Zużycie energii w jednym cyklu trybie wentylacji wymuszonej (kWh):** 0,68

**Grzałka dolna (W):** 1150

**Grill (W):** 1400

**Maxi Grill (W):** 2500

**Grzanie tradycyjne (W) :** 2550

**Termoobieg (W):** 2000

**Silnik wielofunkcyjny (W):** 22

**Silnik wentylatora chłodzącego (W):** 18

## **BEZPIECZEŃSTWO**

**System blokowania paneli:** Tak

**Ośłona grilla:** Tak

**System tac:** Tak

**Termostat bezpieczeństwa:** Tak

## **SYSTEM CZYSZCZENIA**

**Emalia łatwoczyszcząca:** Tak

**Hydroclean PRO :** Tak

## **WYPOSAŻENIE**

**Głęboka blacha (50 mm):** 1

**Taca do steków:** 0

**Standardowa kratka:** 1

**Głęboka blacha do dolnej komory (50 mm):** 1

## **EFEKTYWNOŚCI ENERGETYCZNEJ**

**Klasa energetyczna:** A+

**Wskaźnik efektywności energetycznej (EEI):** 81



HLB 8400

ETYKIETA ENERGETYCZNA

The energy label for the TEKA HLB 8400 dishwasher features the following information:

- At the top left is the European Union flag.
- To the right of the flag is the word "ENERG" in large letters, with "енергия" (Russian) and "ενεργεια" (Greek) below it. To the right of "ENERG" are four small circles containing the letters "Y", "UA", "IE", and "IA".
- Below the flag and text is the TEKA logo and the model number "HLB 8400".
- In the center is a vertical energy efficiency scale with seven colored bars: A+++ (dark green), A++ (green), A+ (light green), A (yellow), B (orange), C (red-orange), and D (red). A black arrow points to the A+ level.
- Below the scale is a box containing two icons: a dishwasher with "70 L" below it, and a cycle icon with "0.81 kWh/cycle\*" to its right. Below these is another cycle icon with "0.68 kWh/cycle\*" to its right.
- At the bottom, there is a line of small text in multiple languages: "\* unesat - cyclus - portion - zykus - nrolypaama - ciclo - tsükkel - ohjelma - ciklus - ciklas - cikls - ciklu - cyclus - cykl - ciklu - program - cykel".
- At the very bottom left is the date "65/2014".