

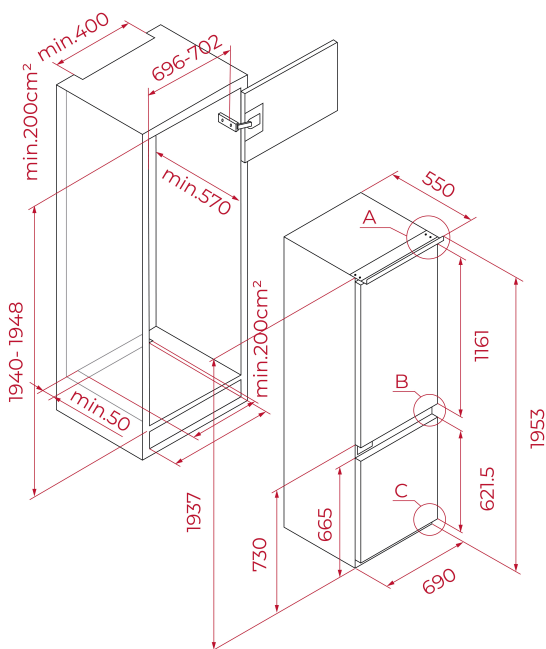

Easy 90



LED

Motor
InverterModo
Férias

REFERÊNCIA

REF: 113560033

EAN: 8434778033588

CARACTERÍSTICAS

Combinado de encastre
 Total No Frost
 Controlo eletrónico
 Controlo AirFlow
 Coluna MetalCooling
 Motor inverter
 Função Férias
 Iluminação LED
 Detalhes cromados
 Descongelação automática no frigorífico e congelador
 Indicador digital de temperatura
 Congelação e arrefecimento rápido
 1 Cooling Box (0-3°C)
 1 Fresh Box
 1 FlipBox 180°
 Bandejas em vidro reguláveis em altura
 Sistema de integração com porta deslizante
 Portas reversíveis
 Classificação energética: D

MEDIDAS

Altura do produto (mm): 1953

Largura do produto (mm): 690

Profundidade do produto (mm): 550

Comprimento do produto (mm):

Peso líquido (kg): 84

ESPECIFICAÇÕES TÉCNICAS

Classe de eficiência energética (UE 2019/2016): D

Classe climática: SN/N/ST/T

Consumo de energia (Kw/dia): 0.578

Consumo anual (kWh): 211

Capacidade de congelação: 6

Nível de ruído (dBA): 29(A)

Taxa de potência (V): 220V-240V~

Frequência (Hz): 50Hz

CORES

113560033

Branco