

TEKA**RBF 73395 FI**

Combinado de encastre Total No Frost com motor inverter e 267 litros



Easy 90

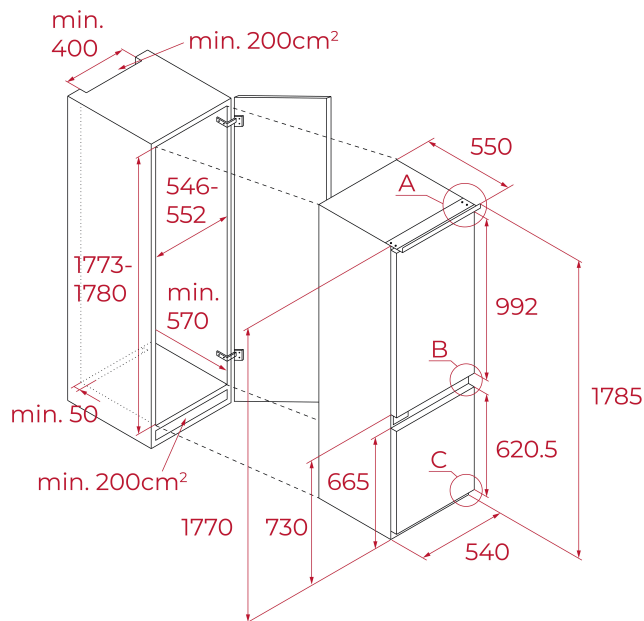

LED

Motor
InverterModeo
Férias**REFERÊNCIA**

REF: 113560030

EAN: 8434778033540

CARACTERÍSTICAS

Combinado de encastre
 Total No Frost
 Controlo eletrónico
 Controlo AirFlow
 Motor inverter
 Função Férias
 Iluminação LED
 Detalhes cromados
 Descongelação automática no frigorífico e congelador
 Indicador digital de temperatura
 Congelação e arrefecimento rápido
 1 VitaCare Box
 Área oculta (SecretZone) para conservar os alimentos por mais tempo
 1 Cooling Box (0-3°C)
 1 FlipBox 180°
 Bandejas em vidro reguláveis em altura
 Sistema de integração com porta deslizante
 Portas reversíveis
 Classificação energética: C

MEDIDAS

Altura do produto (mm): 1785
Largura do produto (mm): 540
Profundidade do produto (mm): 550
Comprimento do produto (mm):
Peso líquido (kg): 68

ESPECIFICAÇÕES TÉCNICAS

Classe de eficiência energética (UE 2019/2016): C
 Classe climática: SN/N/ST/T
 Consumo de energia (Kw/dia): 0.590
 Consumo anual (kWh): 147
 Capacidade de congelação: 6
 Nível de ruído (dBA): 35(B)
 Taxa de potência (V): 220V-240V~
 Frequência (Hz): 50Hz

CORES

113560030 Branco