

TEKA**RBF 43345 FI**

Combinado de encastre com motor inverter, 271 litros e classe E



Easy 90

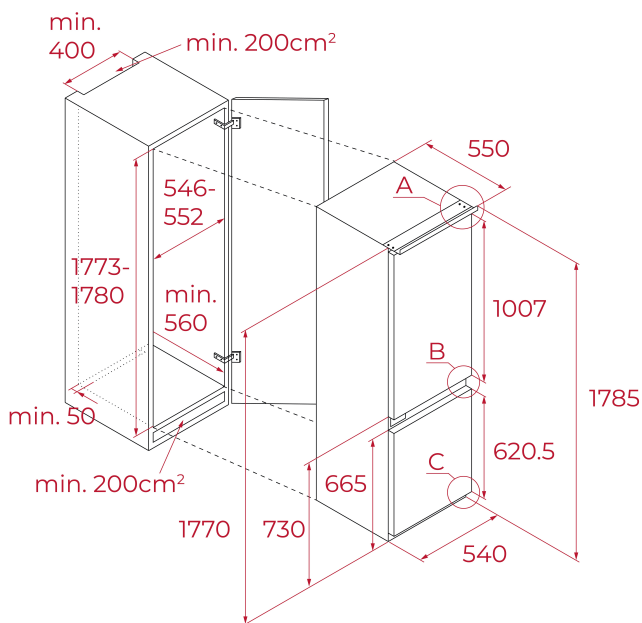

LED

Motor
Inverter**REFERÊNCIA**

REF: 113570026

EAN: 8434778033564

CARACTERÍSTICAS

Combinado de encastre

Controlo eletrónico

Motor inverter

Iluminação LED

Detalhes cromados

Indicador digital de temperatura

Congelação e arrefecimento rápido

1 FreshBox

1 FlipBox 180º

Bandejas em vidro reguláveis em altura

Sistema de integração com porta deslizante

Portas reversíveis

Classificação energética: E

MEDIDAS**Altura do produto (mm):** 1785**Largura do produto (mm):** 540**Profundidade do produto (mm):** 550**Comprimento do produto (mm):****Peso líquido (kg):** 55**ESPECIFICAÇÕES TÉCNICAS**

Classe de eficiência energética (UE 2019/2016): E

Classe climática: SN/N/ST/T

Consumo de energia (Kw/dia): 0.619

Consumo anual (kWh): 226

Capacidade de congelação: 3.6

Nível de ruído (dBA): 38(C)

Taxa de potência (V): 220V-240V~

Frequência (Hz): 50Hz

CORES

113570026

Branco