

**TEKA****RSL 73385 FI**

Frigorífico de encastre No Frost com 304 litros de capacidade



Easy 90

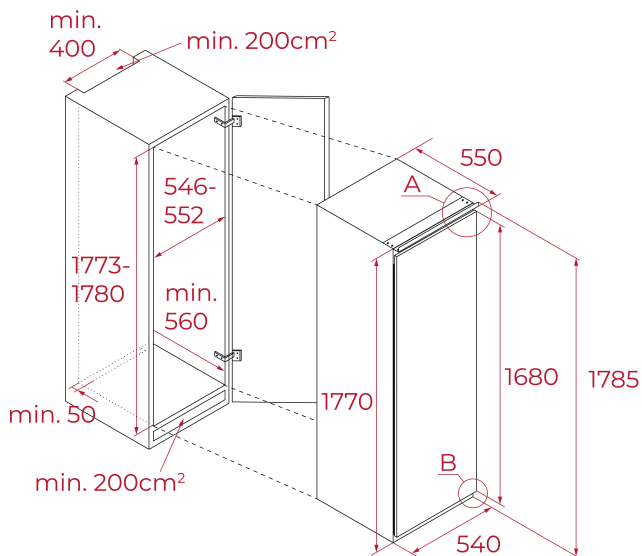

LED

Motor  
Inverter**REFERÊNCIA**

REF: 113460011

EAN: 8434778033595

**CARACTERÍSTICAS**

Frigorífico de integração  
Total No Frost  
Display digital com indicador e controlo da temperatura  
Termostato regulável  
Motor inverter  
2 FreshBox  
5 bandejas de vidro  
5 prateleiras transparentes na porta  
Iluminação LED  
Alarme acústico  
Pés dianteiros e traseiros reguláveis em altura  
Porta reversível  
Classificação energética: D

**MEDIDAS****Altura do produto (mm):** 1785**Largura do produto (mm):** 540**Profundidade do produto (mm):** 550**Comprimento do produto (mm):****Peso líquido (kg):** 63**ESPECIFICAÇÕES TÉCNICAS**

Classe de eficiência energética (UE 2019/2016): D

Classe climática: SN/N/ST/T

Consumo de energia (Kw/dia): 0.246

Consumo anual (kWh): 90

Capacidade de congelação: /

Nível de ruído (dBA): 35(B)

Taxa de potência (V): 220V-240V~

Frequência (Hz): 50Hz

**CORES**

113460011

Branco