

REFERÊNCIA

REF: 114510004

EAN: 8434778039788

CARACTERÍSTICAS

Poupança Inteligente de Energia (Eco+/IA), que aprende os hábitos de forma inteligente e otimiza o desempenho

Ar mais limpo e saudável, graças ao sistema ionizador e filtros Hepa e catalizador de frio, carvão ativo e iões de prata

Motor inverter, que garante mais eficiência e menor consumo, aliado a um funcionamento silencioso

Conetividade Wi-Fi, com a aplicação NetHome Plus

Baixo impacto ambiental: refrigerante R23 (A2L)

Desempenho duradouro: golden fin na unidade interior e exterior que evita corrosão

Modo sono que ajusta automaticamente temperatura, velocidade e direção do fluxo de ar, proporcionando um maior conforto

Modo radar que permite maior eficiência do sistema na ausência humana

Fluxo de ar 3D tanto na horizontal como na vertical

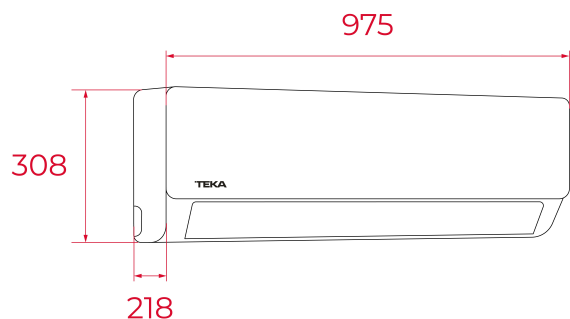

MEDIDAS

Altura do produto (mm): 308

Largura do produto (mm): 975

Profundidade do produto (mm): 218

Comprimento do produto (mm):

Peso líquido (kg):

CORES