

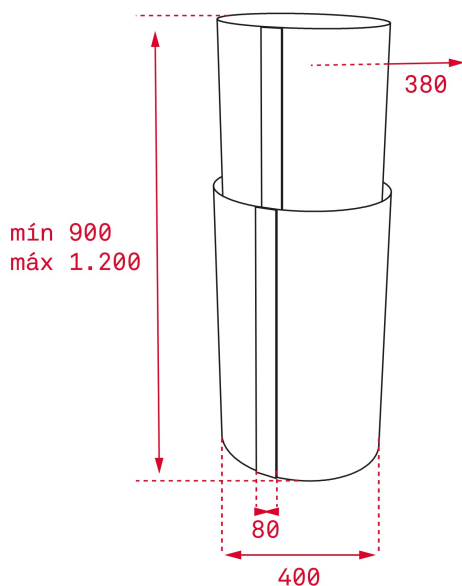

LED

LED

Stop Delay  
Timer

## REFERÊNCIA

REF: 40480330

EAN: 8421152145869

## CARACTERÍSTICAS

Chaminé decorativa para instalação em ilha  
 Painel de comandos Touch Control com display digital branco  
 2 lâmpadas LED  
 Três velocidades + uma intensiva  
 Indicador digital de velocidade selecionada  
 Funcionamento temporizado  
 Filtros metálicos decorativos em inox  
 Indicador luminoso de saturação de filtros  
 Motor blindado de dupla turbina ECOPOWER  
 Capacidade de extração (\*): min. 305 m<sup>3</sup>/h – máx. 771 m<sup>3</sup>/h  
 Nível de potência sonora (\*): min. 50 dBA – máx. 72 dBA  
 Possibilidade de funcionamento em recirculação (SET 1/11)  
 Classificação energética: A

## MEDIDAS

**Altura do produto (mm):** 900-1200

**Largura do produto (mm):** 400

**Profundidade do produto (mm):** 400

**Comprimento do produto (mm):**

**Peso líquido (kg):** 21,5

## ESPECIFICAÇÕES TÉCNICAS

Classe de eficiência energética: A

Potência sonora (LwA) velocidade Min. dB: 50

Potência sonora (LwA) velocidade Max. dB: 72

Potência sonora (LwA) velocidade de Impulso (dB): 78

Ø Saída (mm): 150

## CORES



40480330

Inox