



AirFry HSB 646 Forno multifunções com função especial AirFry para fritar da forma mais saudável



70L



HydroClean



Plus Extension
Telescopic
Guide



SurroundTemp

DESCRIÇÃO

Forno multifunções com função especial AirFry para fritar da forma mais saudável

LIFESTYLE

Total

CORES



REFERENCIA

REF. 111010024
EAN. 8434778017410



TEKA

AirFry HSB 646

CARACTERÍSTICAS

Forno Air Fry
Sistema de limpeza HydroClean® PRO
Multifunções SurroundTemp - 9 funções
Capacidade bruta / líquida: 71/70 litros
Painel de comandos touch control com display LED
Função pré-aquecimento express
Porta de vidro duplo
Ventilação dinâmica
FryMaster Box, bandeja perfurada especial para fritar
Bandeja profunda e rasa esmaltadas e grelha cromada
Bloqueio de segurança para crianças

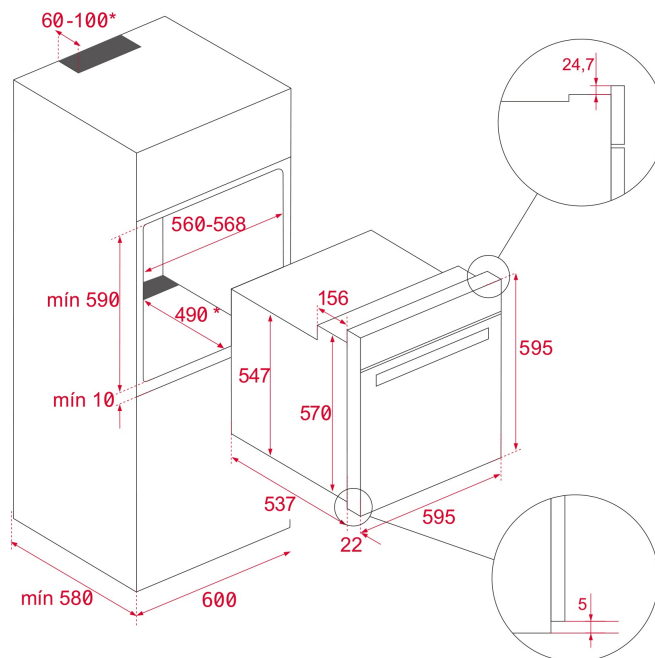

MEDIDAS

Altura do produto (mm): 595
Largura do produto (mm): 595
Profundidade do produto (mm): 537+22
Comprimento do produto (mm):
Peso líquido (kg): 28

ESPECIFICAÇÕES TÉCNICAS

CARACTERÍSTICAS PARTICULARES

Número de cavidades: 1
Cavidade esmaltada : Sim
Seletor de funções: 11+0
N.º de funções de cozinhado: 9
Função Grill : Sim
Função Maxigrill: Sim
Função resistência inferior: Sim
Função turbo: Sim
Função Eco: Sim
Aquecimento rápido mecânico: Sim
Programador Touch Control: Sim
Suportes laterais removíveis: Sim
N.º de alturas de cozinhado: 5
Guias telescópicas Easy Slide: Sim

CONEXÃO ELÉTRICA

Potência máxima total (W): 3215
Frequência (Hz): 50/60
Tensão (v): 220-240
Comprimento cabo ligação (cm): 150

CONSUMO DE ENERGIA

Ficha : Sim
Consumo de luz interior (w): 25

Consumo de energia por ciclo no modo convencional (kWh):
0.81
Consumo de energia por ciclo no modo convecção (kWh): 0,68
Elemento de aquecimento inferior (W): 1150
Grill (W): 1400
Maxi Grill (W): 2500
Tradicional (W): 2550
Turbo (W): 2000
Turbo multifunções (W): 22
Motor ventilador de refrigeração (W): 18

SISTEMA DE SEGURANÇA

Sistema de bloqueio no painel de comandos: Sim
Proteção de grill: Sim
Sistema de retenção de segurança: Sim
Termostato de segurança: Sim

SISTEMA DE LIMPEZA

Aço inox anti mancha: Sim
Esmalte Cristal Clean (Slippery): Sim
HydroClean Pro: Sim

ACESSÓRIOS

Bandeja rasa: 1
Bandeja profunda (50 mm): 1
Grelha standard: 1

EFICIÊNCIA ENERGÉTICA

Classe de eficiência energética: A+
Índice de eficiência energética (EEI): 81

FICHA DO PRODUTO EU

Nome do fornecedor ou marca: TEKA
Identificador do modelo: HSB 646 AirFry
Número de compartimentos: 1

Compartimento 1

Índice de eficiência energética: 81
Classe de eficiência energética: A+
Consumo de energia por ciclo (modo convencional): 0.81
Consumo de energia por ciclo (modo de ventilação forçada):
0,68
Fonte de calor: Elétrico
Volume: 71



AirFry HSB 646

ETIQUETA ENERGÉTICA

ENERGIA ENERGY LABEL

Y UA IE IA

Teka HSB 646

70 L

0.81 kWh/cycle*

0.68 kWh/cycle*

* ऊर्जा चक्रण प्रतिचक्र प्रयोगात चक्र ताकत / objéma ciklus ciklus / siklus siklus siklus siklus / program cycle!

65/2014