

TEKA

HLB 8600 WHITE MARBLE

Мультифункциональный духовой шкаф Urban



HydroClean



SurroundTemp



70L

Plus
Extension
Telescopic
Guide

SoftClose

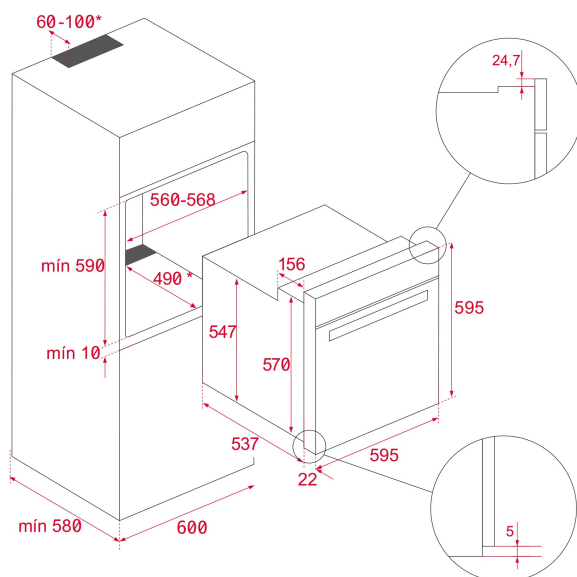
**КОД**

REF: 111000012

EAN: 8434778008289

ХАРАКТЕРИСТИКИ

Мультифункциональный духовой шкаф с TFT-дисплеем и режимом турбо

Стеклопанель без рамки

Температурный диапазон 30-270 °C

12 режимов приготовления + 20 авторецептов +

HydroClean® PRO

Объем 70 л

Фиксированные регуляторы с подсветкой

Стеклопанель сенсорная панель управления +

жидкокристаллический TFT бело-красный дисплей 4"

Плавный доводчик двери SoftClose, легко снимаемая дверца

Откидной макси-гриль

Протектор для защиты от ожога грилем

Автоматический быстрый разогрев

Режимы (12): турбо (кольцевой нагревательный элемент),

брожение, PIZZA (нижний нагрев + турбо), ECO (гриль +

вентилятор), функция медленного приготовления, верхний

нагрев + нижний нагрев + вентилятор, гриль + нижний

нагрев, размораживание, верхний нагрев + нижний нагрев,

макси-гриль, гриль, нижний нагрев

Режим Турбо обеспечивает равномерное распределение

горячего воздуха и стабильную температуру, позволяя

готовить одновременно разные блюда на нескольких

уровнях

Пиролитическое покрытие Slippery

Тангенциальная система охлаждения вентилятором с 2

скоростями

Рельефное дно камеры с углублением для воды для чистки

Hydroclean

Внутренняя поверхность дверцы из закаленного стекла

3-слойная термоизолированная дверца, 2 съёмных

внутренних стекла

Автоматическое отключение при открытии дверцы

Блокировка для безопасности детей (таймер и дверь)

Телескопические направляющие Easy Slide на 1 уровне

5-уровневые хромированные направляющие

Держатели направляющих плотно закреплены винтами для

лучшего сохранения тепла

Увеличенный зазор между камерой и мебельным корпусом

для лучшей термоизоляции

1 глубокий вместительный противень с покрытием Slippery:

459*353*50 мм, 1 усиленная решётка

Класс энергопотребления A+

Кабель 150 см

Подсветка галогеновой лампой 25 Вт

Максимальная номинальная мощность 3215 Вт

Сделано в Испании

ГАБАРИТНЫЕ РАЗМЕРЫ

Высота изделия (мм): 595

Ширина изделия (мм): 595

Глубина изделия (мм): 537+22

Длина изделия (мм):

Вес нетто (кг): 32

ТЕХНИЧЕСКИЕ ХАРАКТЕРИСТИКИ

Класс энергоэффективности: A+

Напряжение (В): 220-240

Частота (Гц): 50/60

Максимальная номинальная мощность (Вт): 3215

ЦВЕТ



111000012 Белое Стекло



111000013 Лондонский Кирпич



111000013 Чёрное Стекло



111000013 Серый Камень



111000013 Серый Пар