

TEKA**NEO HSB 6150 FBK**
Lò nướng NEO Series

Công nghệ
làm sạch
lò
HydroClean

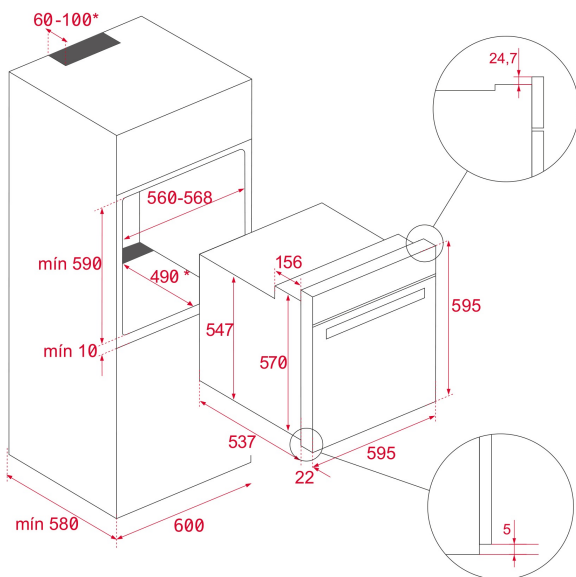

Dung tích:
70 lít

**THAM KHẢO**

REF: 111010094

EAN: 8434778035445

TÍNH NĂNG

Lò nướng đa chức năng dòng Neo

Hệ thống ThermoSeal giúp duy trì nhiệt độ ổn định bên trong

Lớp men BrightClean siêu bền, dễ vệ sinh

Hệ thống FastClick cho giá đỡ khay dễ dàng lắp đặt

Tay nắm thiết kế tiện dụng, nổi bật với biểu tượng logo chữ "T"

6 chức năng nấu nướng

Hệ thống vệ sinh lò HydroClean

Núm điều khiển cơ học

Bộ hẹn giờ cơ học (có chức năng tự động dừng)

Bên trong lò có hệ thống thanh giá bằng thép mạ crôm, với 5 vị trí để đặt khay nướng tùy chỉnh.

Thanh ray trượt Plus Extension với khả năng mở rộng, dễ dàng kéo ra/vào khay nướng

Cửa lò 2 lớp kính có thể tháo rời

Chức năng làm nóng nhanh

Cửa lò thiết kế với họa tiết vuông hiện đại

Mặt bảng điều khiển bằng thép không gỉ với thiết kế phẳng, dễ dàng vệ sinh

Khay nướng sâu, thiết kế chống trượt, giúp thao tác an toàn và tiện lợi

Chất liệu thép không gỉ chống bám vân tay

Dung tích (tổng/thực): 71 / 70 lít

KÍCH THƯỚC

Chiều cao(mm): 595

Chiều rộng (mm): 595

Độ sâu (mm): 537+22

Trọng lượng (Kgs): 27

THÔNG SỐ KỸ THUẬT

Lớp hiệu suất năng lượng: A

Điện áp (V): 220/240

Tần số (Hz): 50/60

Công suất tối đa (W): 2615

MÀU SẮC

111010094

Full Black