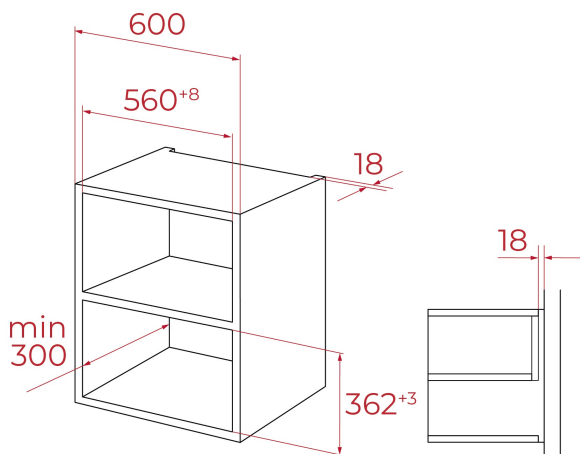

TEKA**MLEG 820 FI FBK**

Lò vi sóng kết hợp nướng lắp âm

Dung tích:
20 lítDefrost by
timeDefrost by
weightDirect
access
menuMở cửa
bằng điện
tử**THAM KHẢO**

REF: 112060005

EAN: 8434778029406

TÍNH NĂNG

Lò vi sóng kết hợp nướng lắp âm
 Chất liệu thép không gỉ chống bám vân tay
 3 chức năng nấu: Vi sóng, nướng, vi sóng kết hợp nướng
 8 thực đơn cài đặt sẵn
 5 mức công suất, công suất vi sóng 1250 W
 Công suất vi nướng: 1000 W
 Rã đông theo thời gian và trọng lượng
 Màn hình điều khiển cảm ứng
 Cửa kính hai lớp
 Khóa an toàn trẻ em
 Tự động ngắt khi mở cửa
 Dung tích (tổng): 20 lít
 Khoang lò bằng thép không gỉ
 Chức năng +30 giây tiện lợi
 Hẹn giờ: 0 - 95 phút
 Kèm theo 1 vỉ nướng tròn

KÍCH THƯỚC**Chiều cao(mm):** 386**Chiều rộng (mm):** 594**Độ sâu (mm):** 317**Trọng lượng (Kgs):** 17,0**THÔNG SỐ KỸ THUẬT**

Công suất MWO (W): 800

Tần số (Hz): 50

Công suất tối đa (W): 1250

Nướng (W): 1000

MÀU SẮC

112060005

Full Black