

TEKA

MLC 844 Lò vi sóng lắp âm với hệ thống vệ sinh HydroClean®



Dung tích: 44
lít



Defrost by time



Defrost by
weight

MÔ TẢ

Lò vi sóng lắp âm với hệ thống vệ sinh HydroClean®

PHONG CÁCH SỐNG

Maestro

MÀU SẮC



THAM KHẢO

REF. 40584400
EAN. 8421152151563

TÍNH NĂNG

Lò nướng kết hợp vi sóng với 3 chức năng nấu

Dung tích: 44 lít

Bảng điều khiển cảm ứng hiển thị đèn LED.

05 mức công suất, 1000W.

Công suất vi nướng, 1400W.

Chức năng hẹn giờ từ 0 - 90 phút.

Rã đông theo thời gian và khối lượng.

Chức năng khóa an toàn.

Hệ thống tự ngắt kết nối an toàn.

Cửa kính cách nhiệt 02 lớp.

Hệ thống thoát khí ra ngoài.

Phụ kiện: Vi nướng.

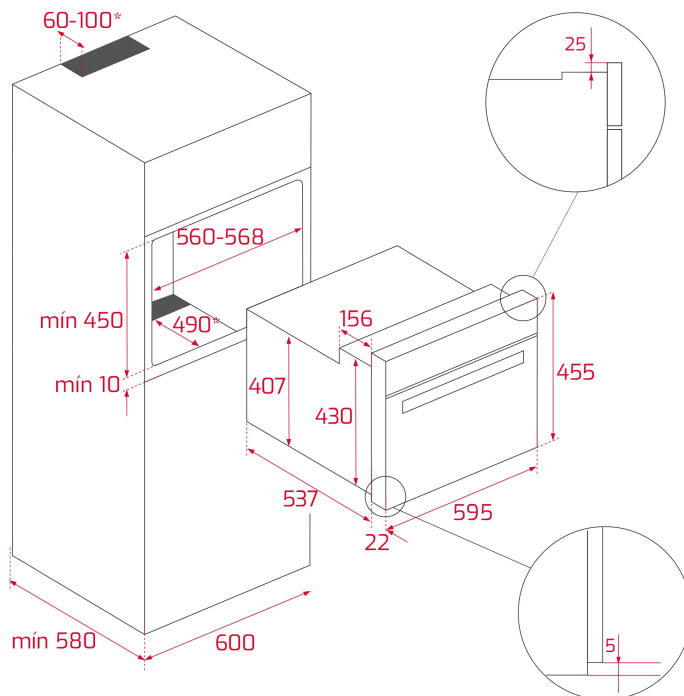

KÍCH THƯỚC

Chiều cao(mm): 455
 Chiều rộng (mm): 595
 Độ sâu (mm): 559
 Trọng lượng (Kgs): 28,4

THÔNG SỐ KỸ THUẬT

ĐẶC TÍNH

Giấy chứng nhận: CE/CB
 Số lượng khoang : 1
 Chức năng nấu ăn: 3
 Nướng : Đúng
 Lập trình điều khiển cảm ứng: Đúng
 Đồng hồ hẹn giờ: Đúng
 Hệ thống khay có thể tháo rời: Đúng
 Thông gió tiếp tuyến: Đúng
 Thông gió tiếp tuyến: Đúng

KẾT NỐI ĐIỆN

Công suất tiêu chuẩn tối đa (W): 3200
 Tần số (Hz): 50
 Công suất (V): 220-240
 Chiều dài dây cáp (cm): 110
 Điện năng tiêu thụ đèn bên trong (W): 25

TIÊU THỤ NĂNG LƯỢNG

Nướng (W): 1400
 Động cơ quạt làm mát (W): 18

HỆ THỐNG AN TOÀN

Tự động ngắt kết nối khi mở cửa: Đúng

Bảo vệ vi nướng: Đúng

Bình giữ nhiệt an toàn: Đúng

HỆ THỐNG LÀM SẠCH

Thép chống gỉ chống in dấu vân tay : Đúng

Men trơn : Đúng

